



TAPÓN HEMBRA

Clase 300

Material: Fierro Maleable ASTM A197/A197M
Estándar Americano: Clase 300
Dimensiones: ASME B16.3, B16.14
Dimensiones de Unión: ASME B16.39
Roscado: NPT ASME B1.20.1

Usos Fierro Maleable: Aceites, petróleos, gases (GLP/GNV) y vapor.

No recomendado para agua y químicos o productos similares.

Modelo 300



NEGRO

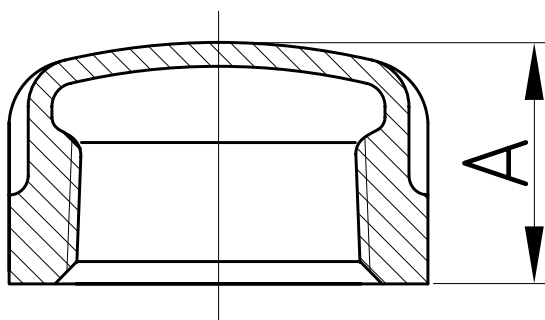

Ediciones MAC - MIMXV

Medida		Dimensiones (mm)
inch	mm	A
1/4	8	19.8
3/8	10	21.1
1/2	15	24.9
3/4	20	27.4
1	25	32
1 1/4	32	35.1
1 1/2	40	36.3
2	50	42.7
2 1/2	65	52.3
3	80	55.1
4	100	60.5

* Fotos y medidas referenciales, sujetas a cambios sin previo aviso por parte del proveedor o fabricante.